

УВЕДОМЛЕНИЕ

о проведении общественного обсуждения проекта размещения элемента монументально-декоративного оформления на территории города Новосибирска – мемориального комплекса в память о жертвах холокоста и спасённых в эвакуации рядом со зданием Новосибирского общинного центра «Бейт Менахем», расположенным по адресу: города Новосибирск, ул. Щетинкина, 68

1. Департамент культуры, спорта и молодежной политики мэрии города Новосибирска (Красный проспект, д. 50) извещает о проведении общественного обсуждения проекта размещения элемента монументально-декоративного оформления на территории города Новосибирска - мемориального комплекса в память о жертвах холокоста и спасённых в эвакуации рядом со зданием Новосибирского общинного центра «Бейт Менахем», расположенным по адресу: города Новосибирск, ул. Щетинкина, 68.

2. Заявитель – Местная религиозная организация ортодоксального иудаизма «Новосибирская еврейская община «Бейт Менахем» («Дом Менахема»).

3. Общественное обсуждение проводится в соответствии с Порядком проведения общественных обсуждений, организуемых мэрией города Новосибирска, утвержденным постановлением мэрии города Новосибирска от 18.09.2017 № 4300 (в редакции от 04.06.2018 №1973), Положением о порядке размещения элементов монументально-декоративного оформления на территории города Новосибирска, утвержденным постановлением мэрии города Новосибирска от 08.12.2015 № 7056 (в редакции от 09.07.2019 № 2484).

4. Общественное обсуждение предусматривает направление замечаний и предложений по проекту размещения элемента монументально-декоративного оформления на территории города Новосибирска от заинтересованных лиц, общественных организаций, юридических лиц и предпринимателей, экспертных организаций.

5. Сроки приема предложений, рекомендаций, замечаний: с 6 июля по 19 июля 2020 года.

6. Предложения, рекомендации, замечания по проекту размещения элемента монументально-декоративного оформления на территории города Новосибирска принимаются в форме электронного документа по электронному адресу imiheev@admnsk.ru в виде прикрепленного файла.

7. Информация о результатах проведения общественного обсуждения будет размещена на официальном сайте города Новосибирска не позднее 29 июля 2020 года.

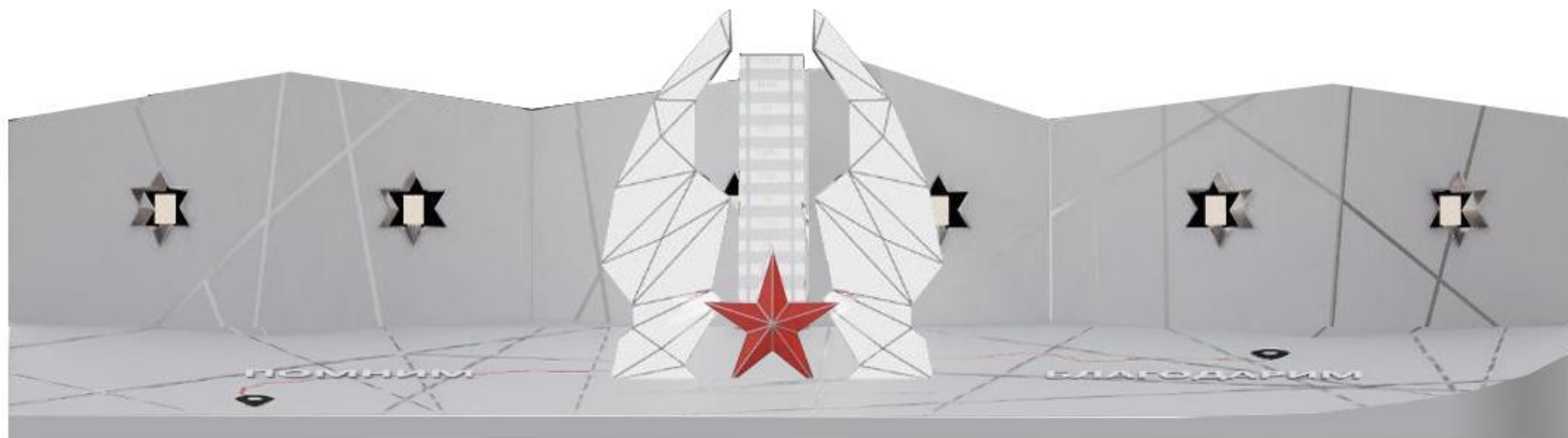

Общий вид монументального комплекса.



ПЕРСОНАЛЬНАЯ ТВОРЧЕСКАЯ МАСТЕРСКАЯ
АРХИТЕКТОРА ВЛАДИМИРА АВКСЕНТЮКА

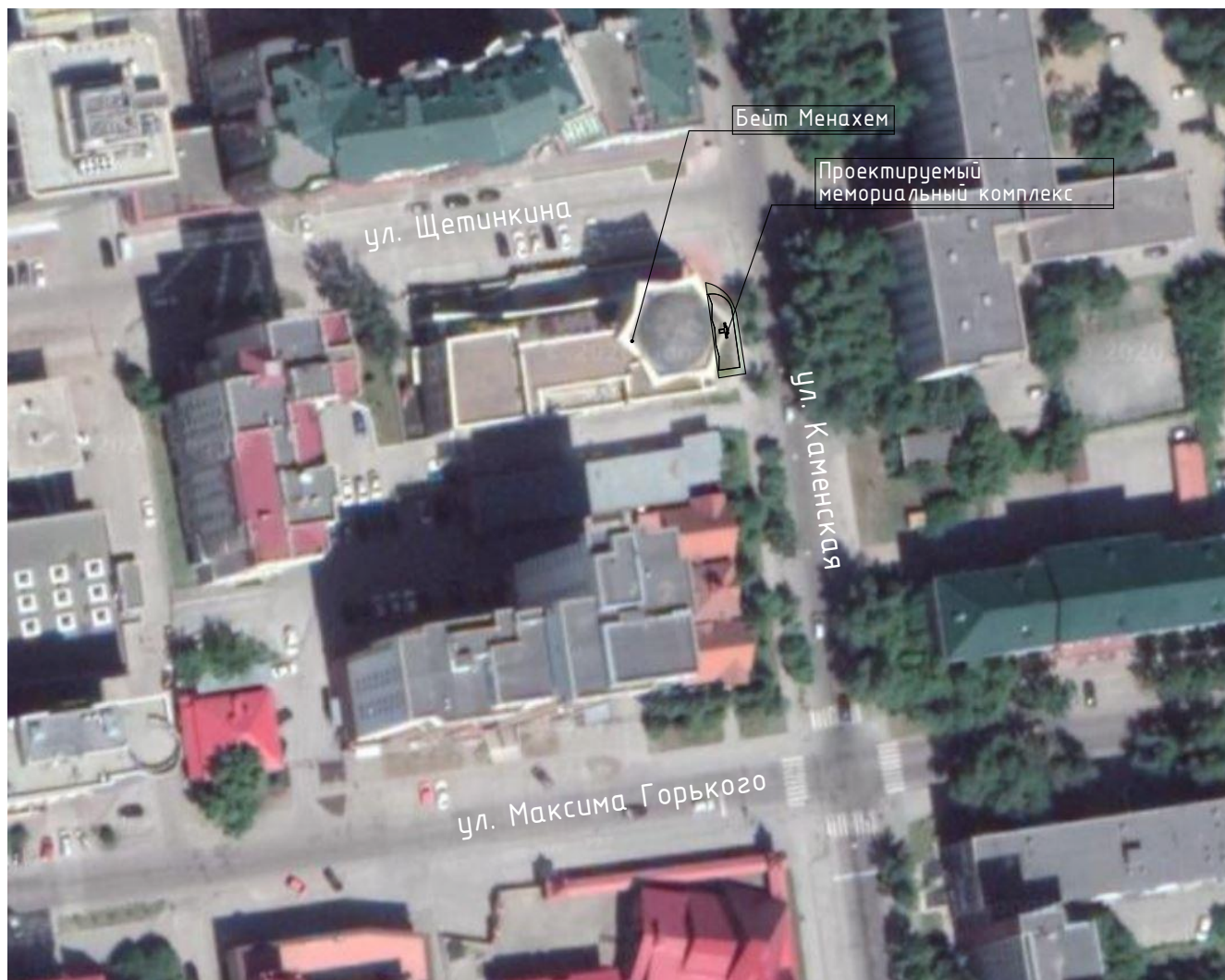

Ситуационная схема с обозначением места предлагаемого размещения



Фронтальное изображение

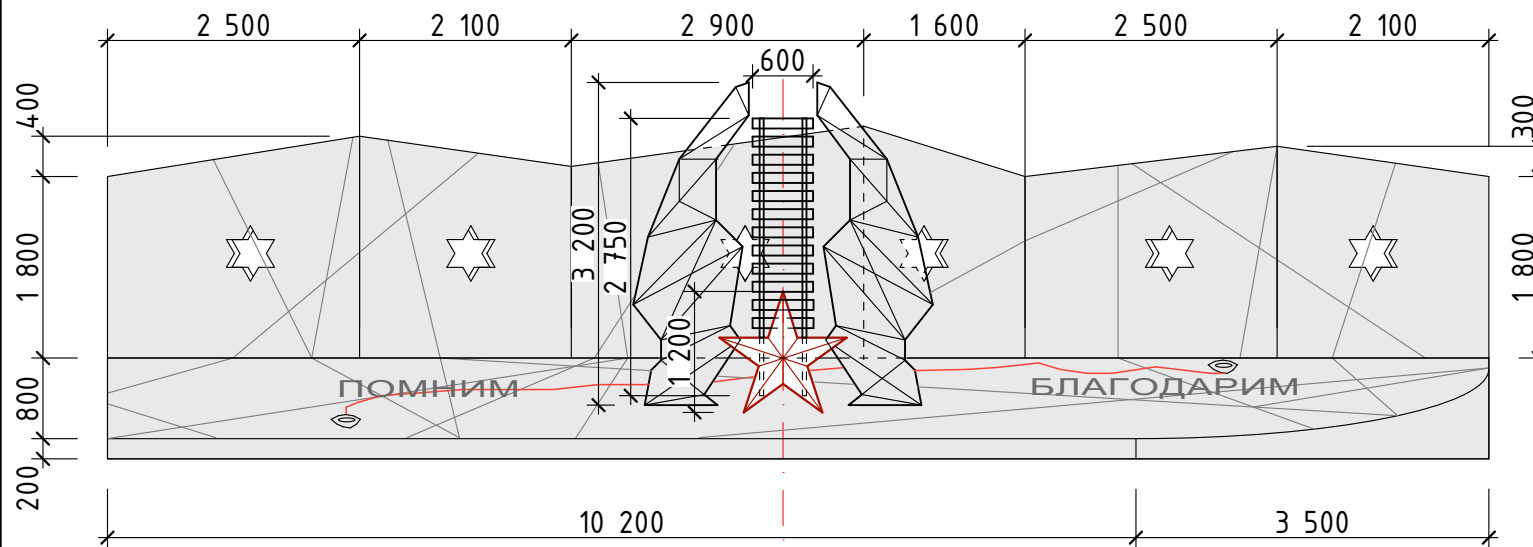

Боковое изображение

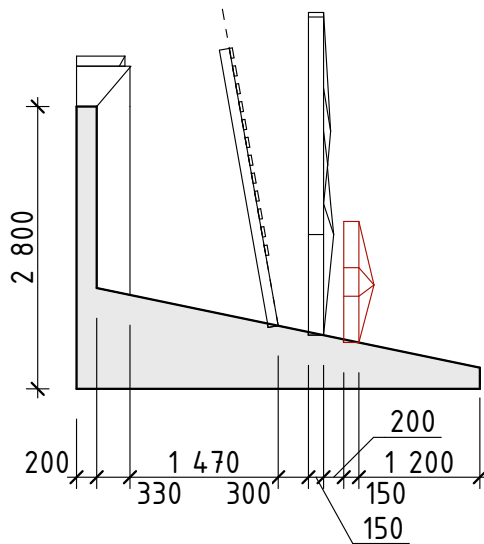

План

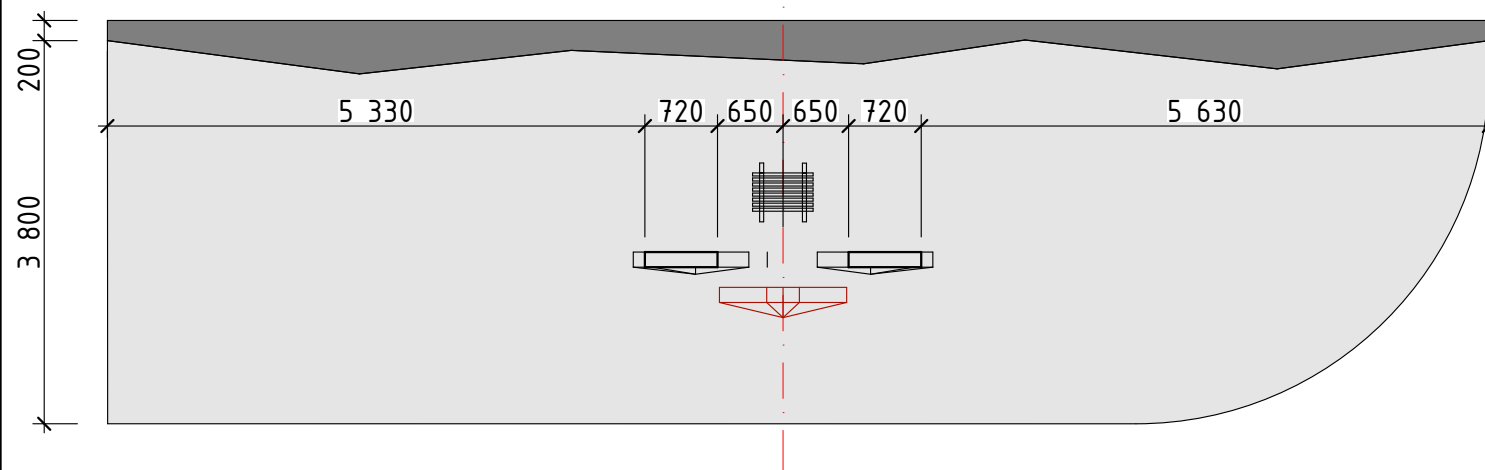

Монолитная железобетонная плита постамента
(армирование сетками 200x200мм Ø12 A400)

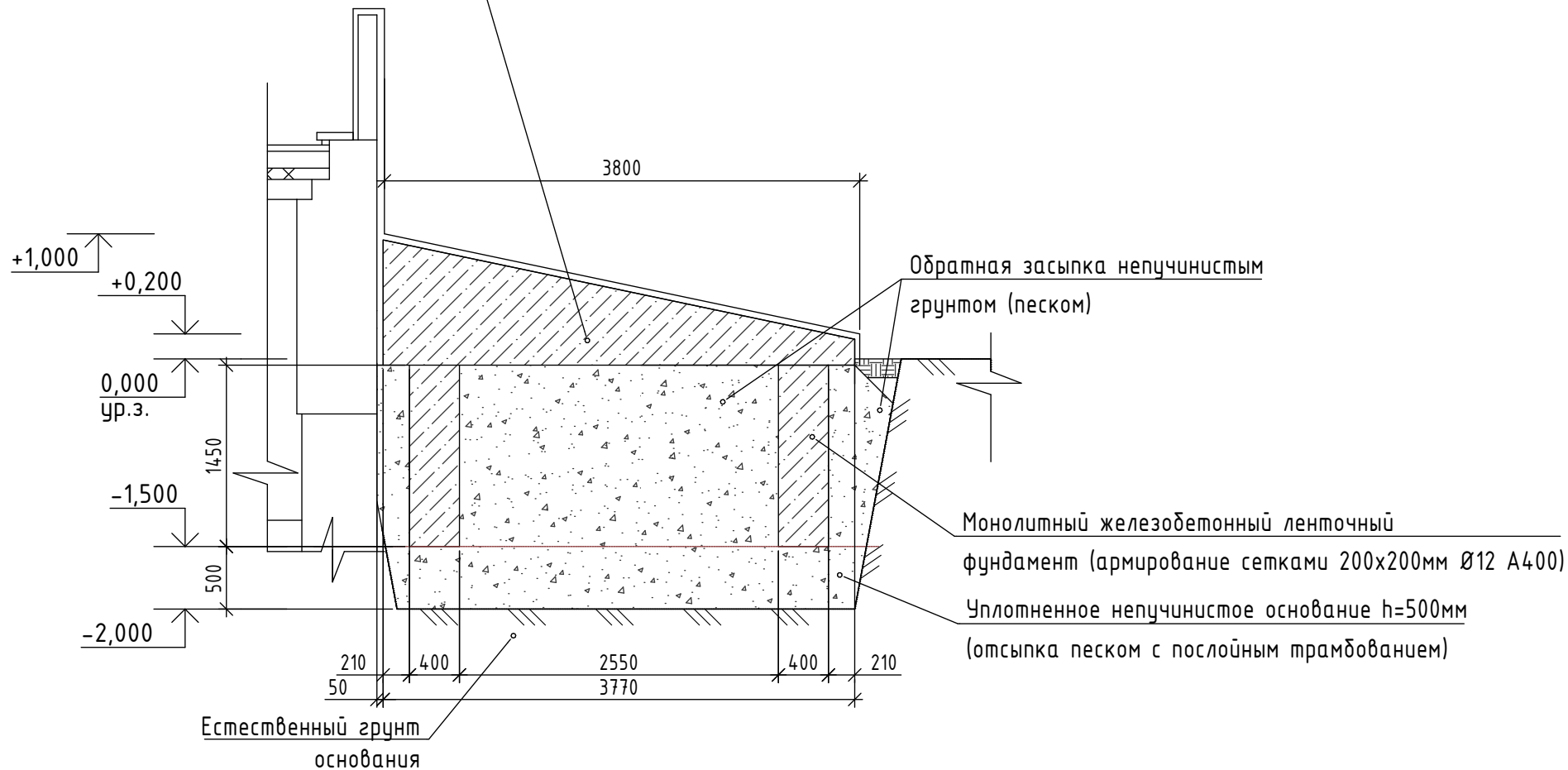

1. Толщина облицовочного слоя принята предварительно. Опалубочные размеры плиты, глубину заложения фундамента уточнить на этапе разработки рабочей документации на фундамент монументального комплекса.
2. Указанное на чертеже армирование железобетонных конструкций уточнить на этапе разработки рабочей документации.



Общий вид.



ПЕРСОНАЛЬНАЯ ТВОРЧЕСКАЯ МАСТЕРСКАЯ
АРХИТЕКТОРА ВЛАДИМИРА АВКСЕНТЮКА



Одциӯ буд.



ПЕРСОНАЛЬНАЯ ТВОРЧЕСКАЯ МАСТЕРСКАЯ
АРХИТЕКТОРА ВЛАДИМИРА АВКСЕНТЮКА



Общій вид.



ПЕРСОНАЛЬНАЯ ТВОРЧЕСКАЯ МАСТЕРСКАЯ
АРХИТЕКТОРА ВЛАДИМИРА АВКСЕНТИУКА